



## Montage- en afstellingsrichtlijn van elektrische gordijnrail Decorail 500

### • Montage op railprofiel :

Motor op gordijnrailaandrijving plaatsen door hem een kwartslag te draaien (bajonetsluiting).

- ! **Let op dat de merktekens (pijltjes) op de rail en de overlapbeugel tegen over elkaar staan. Zoniet de motor draaien.**

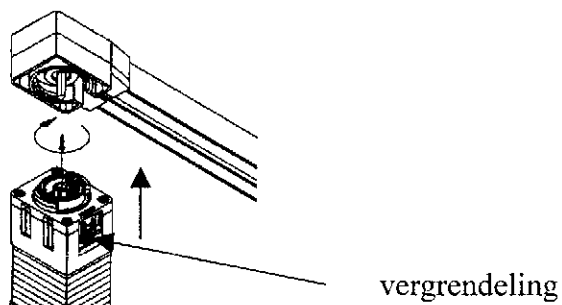

Bescherm de motor tegen ronddraaien door de vergrendeling in de aandrijving te schuiven. (zie afbeelding)

De gordijnbeugel (1) wordt geplaatst in de uitsparing op de zijkant van de motor (zie afbeelding)

De laatste gordijnhaak kan aan de gordijnbeugel worden bevestigd zodat de motor achter het stof onzichtbaar weggewerkt kan worden.

Deze beugel kan ook met de haak naar de achterzijde geplaatst worden zodat het stof ook de zijkant van de motor kan afdekken

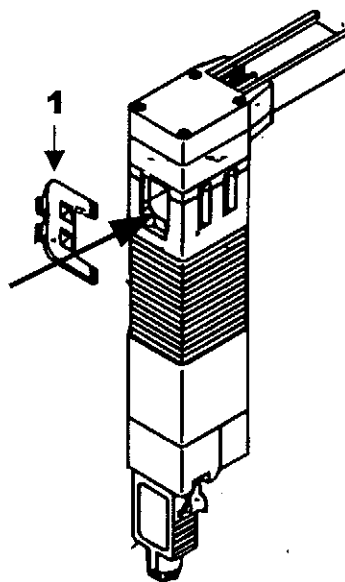



## • Afstelling van de motor :

In principe zijn de motoren vooraf afgesteld. Mocht deze afstelling niet voldoen kan u deze als volgt aanpassen.

Sluit de motor aan op het net. Schroefjes van het motordeksel losdraaien en deksel wegnemen. Onder deze kap bevinden zich de 2 afstelknoppen van de eindafstellingen. De motor stopt op de afgestelde eindafstelling als de 3 nokjes (te zien in het plexi deel boven de 2 afstelknoppen) tegelijkertijd in de 3 openingen (**deze dienen perfect in 1 lijn te staan!**) van de wit-zwart-wit schijfjes vallen. Op dat moment zie en hoor je duidelijk dat er een schakelaar (microswitch) klikt welke de stroomtoevoer naar de motor gaat onderbreken. Laat de motor zo bewegen dat het gordijn open gaat. De motor zal op een bepaald punt stoppen. Kijk naar de wit-zwart-wit schijfjes (die nu in de uitsparingen zitten) welke ervoor zorgen dat de motor afslaat. Het is de afstelknop die hieronder zit die nodig is om deze afstelling te wijzigen. Nu zijn er 2 mogelijkheden:

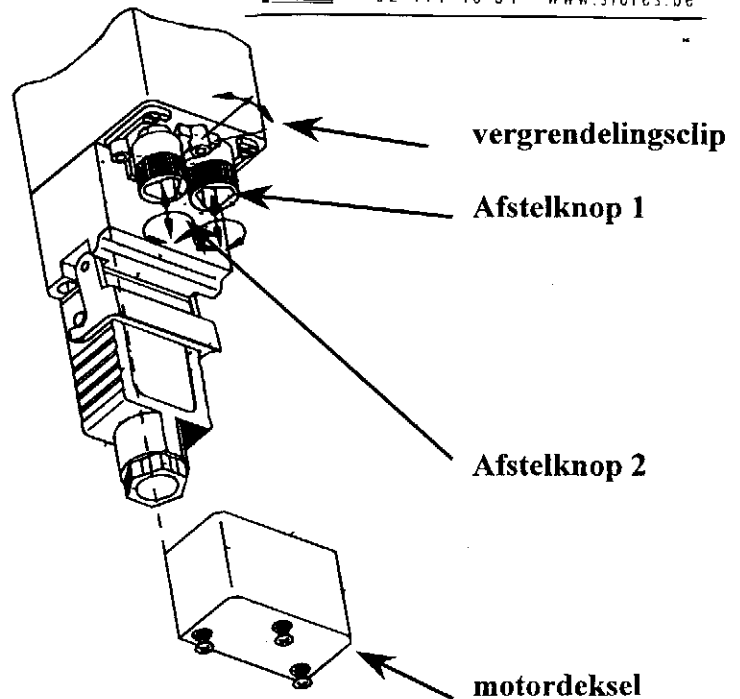

### 1. Het gordijn gaat niet ver genoeg open:

Laat het gordijn met behulp van de schakelaar open lopen tot het gordijn automatisch stopt. De afstelknop die je nodig hebt is de knop waar de microswitch geopend is. Ontgrendel deze knop door de veiligheidsclip (die midden tussen de 2 knoppen staat) naar de tegenovergestelde richting van de afstelknop te verschuiven zodat de afstelknop naar boven toe gedrukt kan worden. Door nu aan de afstelknop te draaien zal het gordijn verder open gaan lopen. Laat het gordijn zover als gewenst open lopen met behulp van deze afstelknop. Als het juiste afstelpunt is bereikt dient u de afstelknop terug te vergrendelen door hem naar beneden te trekken en de veiligheidsclip terug in het midden te plaatsen zodat hij onder beide afstelknoppen zit.

### 2. Het gordijn gaat te ver open:

We laten het gordijn open lopen met behulp van de schakelaar en stoppen het gordijn op het punt waar we de nieuwe stop willen hebben ( De afstelknop die je nodig hebt is de knop waar de microswitch geopend is als het gordijn op zijn uiterste stand stopt). Ontgrendel deze knop door de veiligheidsclip (die midden tussen de 2 knoppen staat) naar de tegenovergestelde richting van de afstelknop te verschuiven zodat de afstelknop naar boven toe gedrukt kan worden.

Draai nu zolang aan deze afstelknop tot de 3 nokjes tegelijkertijd in de 3 openingen van de wit-zwart-wit schijfjes vallen. Je hoort een duidelijke klik. Vergrendel de afstelknop door hem omlaag te trekken en de veiligheidsclip terug onder beide afstelknoppen te plaatsen. De stop ligt nu vast op het punt waar u de motor stopte.



Laat nu het gordijn dicht lopen tot aan de vooraf ingestelde stop. Voor de afstelling gebruiken we nu de andere afstelknop. Hier hebben we terug gelijkaardige mogelijkheden als hierboven.

### 1. Het gordijn gaat niet ver genoeg dicht:

Laat het gordijn met behulp van de schakelaar dicht lopen tot het gordijn automatisch stopt. Als de motor gestopt is dient de afstelknop ontgrendeld te worden door de veiligheidsclip (die midden tussen de 2 knoppen staat) naar de tegenovergestelde richting van de afstelknop te verschuiven zodat de afstelknop naar boven toe gedrukt kan worden. Door nu aan de afstelknop te draaien zal het gordijn verder dicht gaan lopen. Laat het gordijn zover als gewenst dicht lopen met behulp van deze afstelknop. Als het juiste afstelpunt is bereikt dient u de afstelknop terug te vergrendelen door hem naar beneden te trekken en de veiligheidsclip terug in het midden te plaatsen zodat hij onder beide afstelknoppen zit.

### 2. Het gordijn gaat te ver dicht (motor begint te trillen):

Laat het gordijn met behulp van de schakelaar dicht lopen tot op het punt waar u het gordijn wil laten stoppen. Als de motor gestopt is dient de veiligheidsclip (die midden tussen de 2 knoppen staat) naar de tegenovergestelde richting van de afstelknop verschoven worden zodat de afstelknop naar boven toe gedrukt kan worden. Draai nu zolang aan deze afstelknop tot de 3 nokjes tegelijkertijd in de 3 openingen van de wit-zwart-wit schijfjes vallen. Je hoort een duidelijke klik. Vergrendel de afstelknop door hem omlaag te trekken en er de veiligheidsclip terug onder beide afstelknoppen te plaatsen. De stop ligt nu vast op het punt waar u de motor stopte.

Nota:

**Bij een tandemmotor is het enkel de master (drijvende motor) die afgesteld kan worden !**

- **Wat te doen als er geen enkel afstelpunt gemaakt is of alles ontregeld is :**

Sluit de motor aan op het net. Schroefjes van het motordeksel losdraaien en deksel wegnemen. Onder deze kap bevinden zich de 2 afstelknoppen van de eindafstellingen. De motor stopt op de afgestelde eindafstelling als de 3 nokjes tegelijkertijd in de 3 openingen (**deze dienen perfect in 1 lijn te staan!**) van de wit-zwart-wit schijfjes vallen. Op dat moment zie en hoor je duidelijk dat er een schakelaar (microswitch) klikt welke de stroomtoevoer naar de motor gaat onderbreken.

Plaats beide knoppen nu zodanig dat bij elke knop alle nokjes perfect in de openingen van de schijfjes vallen en zodanig de micro-switches openen.

Door nu de schakelaar te bedienen zal het gordijn geen beweging maken. Zet de schakelaar in gelijk welke richting. Door nu aan één van de afstelknoppen te draaien zie je voor welke bewegingsrichting deze knop dient. Laat nu, met behulp van deze afstelknop, de overlapbeugel lopen tot aan de gewenste stop. Vergrendel dan deze afstelknop door hem omlaag te trekken en de veiligheidsclip ertussen te plaatsen.

De 2<sup>e</sup> afstelknop kan je nu gebruiken voor de andere bewegingsrichting. Zet de schakelaar in de andere richting en laat de motor, met behulp van deze afstelknop lopen tot op het gevraagde eindpunt. Vergrendel dan beide afstelknoppen met de veiligheidsclip en sluit het motordeksel. Het gordijn is nu volgens uw wensen afgeregeld.